



MYRIAN PRUNOTTO
INTENDENTE MUNICIPAL
Ciudad de Estación Juárez Celman



General de Hábitat y Legales
Sectorial Protocolización
ANEXO I
RESOLUCIÓN N°
CONVENIO N° 0016/2022
FECHA 02/05/2022

Cra LAURA JURE
MINISTERIO DE PROMOCIÓN DEL EMPLEO
Y DE LA ECONOMÍA FAMILIAR

REFERENCIAS GENERALES

TOTAL DE LOTES 623



OBRA:	POLÍGONO SUR
UBICACION:	Ciudad de Estación Juárez Celman - Córdoba.
ESPECIALIDAD:	PLANO DE LOTEO
PLANO:	PLANIMETRÍA GENERAL
SUPERVISION DE PROYECTO	ESCALA 1 : 2000
Dirección General de Hábitat	FECHA AGOSTO 2021
FORMULACION DE PROYECTO	PLANO N° 01
Dirección General de Hábitat	

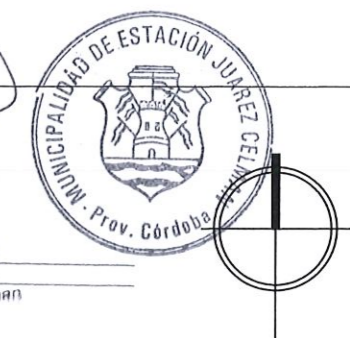

MYRIAN PRUNOTTO
INTENDENTE MUNICIPAL
Ciudad de Estación Juárez Celman

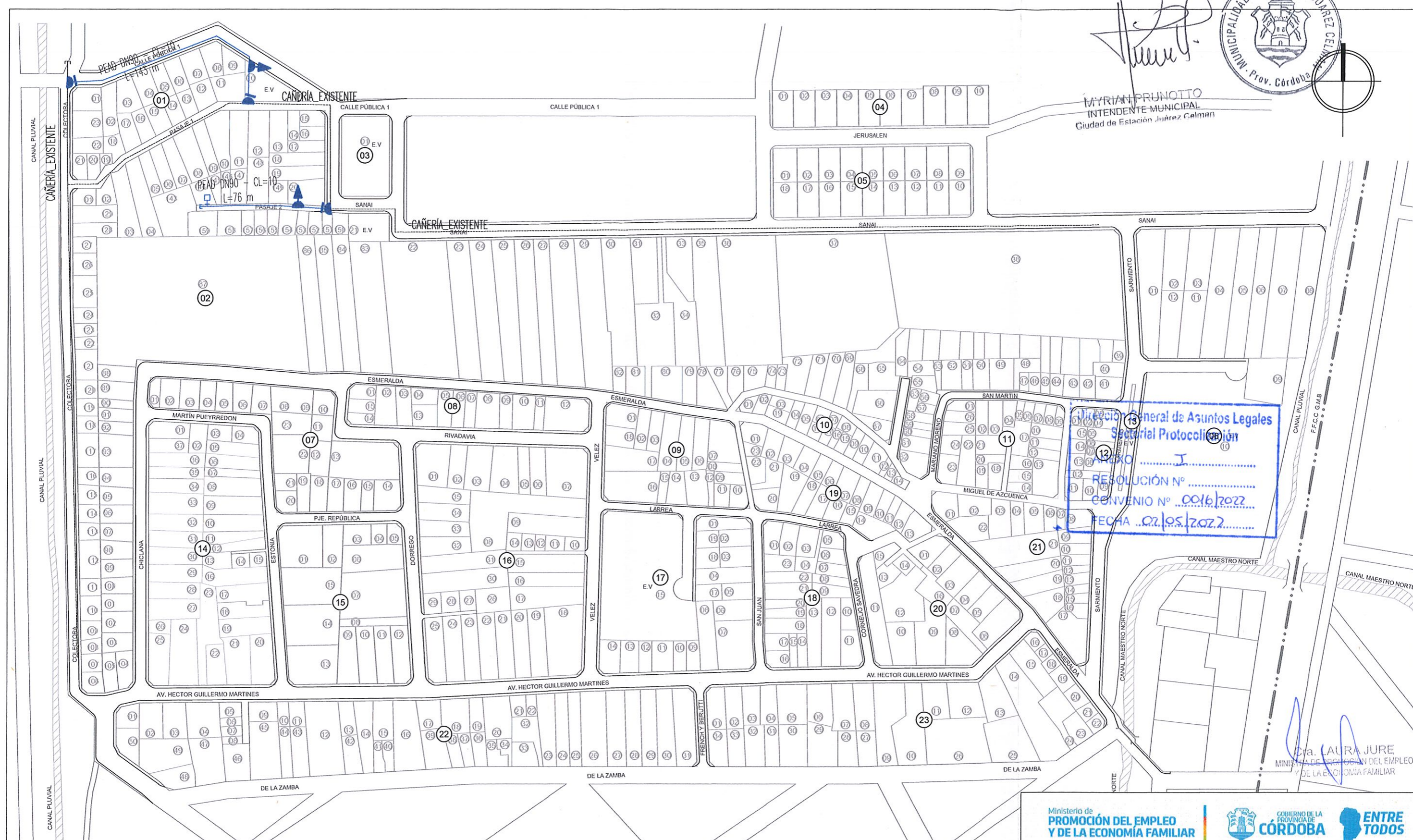

Dirección General de Asuntos Legales
Sectorial Protocolación
RESOLUCIÓN N°
CONVENIO N° 0016/2022
FECHA 02/05/2022

Cra. LAURA JURE
MINISTERIO DE PROMOCIÓN DEL EMPLEO
Y DE LA ECONOMÍA FAMILIAR

REFERENCIAS GENERALES

CAÑERÍA EXISTENTE
CAÑERÍA A INSTALAR (209mts.)
ESPECIFICACIONES TÉCNICAS CAÑERÍA PROYECTADA
LA CAÑERÍA INSTALADA ES DE PVC CL 10 CON JUNTA ELÁSTICA
LAS VÁLVULAS SON TIPO EURO 20
LOS ACCESORIOS SON DE PVC CL 10 INYECTADOS
NOMENCLATURA CATASTRAL: D. Z. M. L.
LA TAPADA ES DE 1.00 m. EN CALZADA Y DE 0.80 m. EN VEREDA.
CONEXIONES DE PEAD a 25 mm. CANTIDAD:
CANTIDAD DE MEDIDORES: -
CANTIDAD DE VÁLVULAS: a90: 3
TAPONES: -
CANTIDAD DE HIDRANTES: 2
CANTIDAD DE DASAGÜES: -
CANTIDAD DE MOTOBOMBAS: -
CANTIDAD DE LOTES: 24 A SERVIR
CAÑERÍA a 90 mm. 219 mts.
TOTAL 219 mts.



OBRA:	POLIGONO SUR
UBICACION:	Ciudad de Estación Juárez Celman - Córdoba
ESPECIALIDAD:	RED DE AGUA POTABLE
PLANO:	PLANIMETRIA GENERAL
SUPERVISION DE PROYECTO	ESCALA
Dirección General de Hábitat	1 : 2000
FORMULACION DE PROYECTO	FECHA
Dirección General de Hábitat	AGOSTO 2021
	PLANO
	N° 02

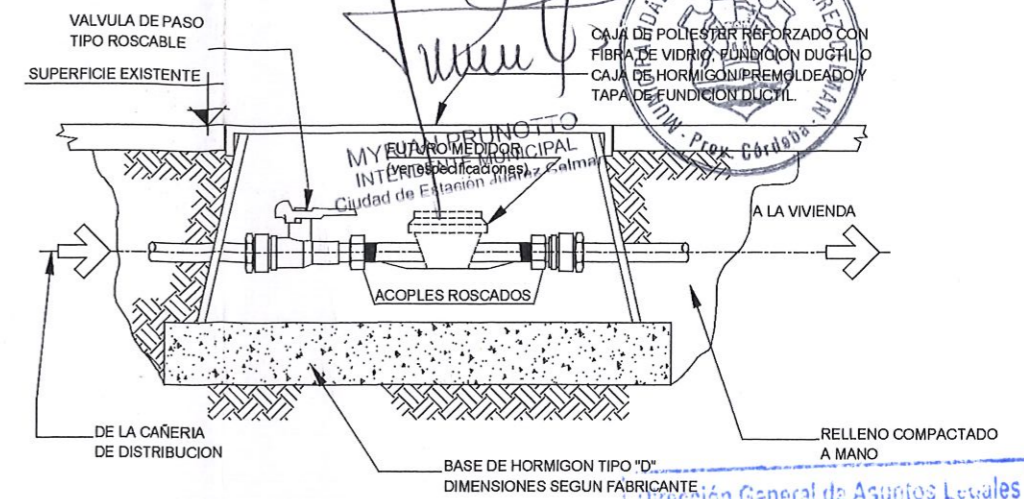
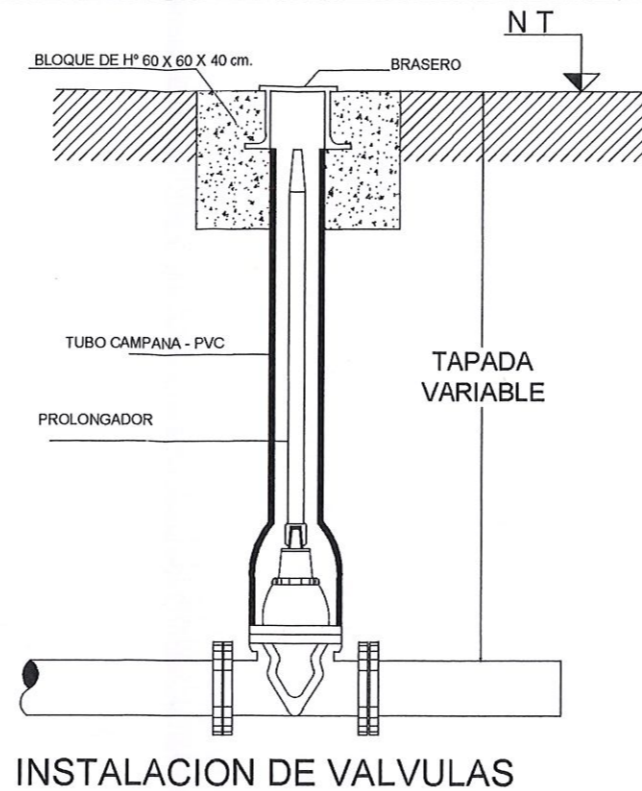
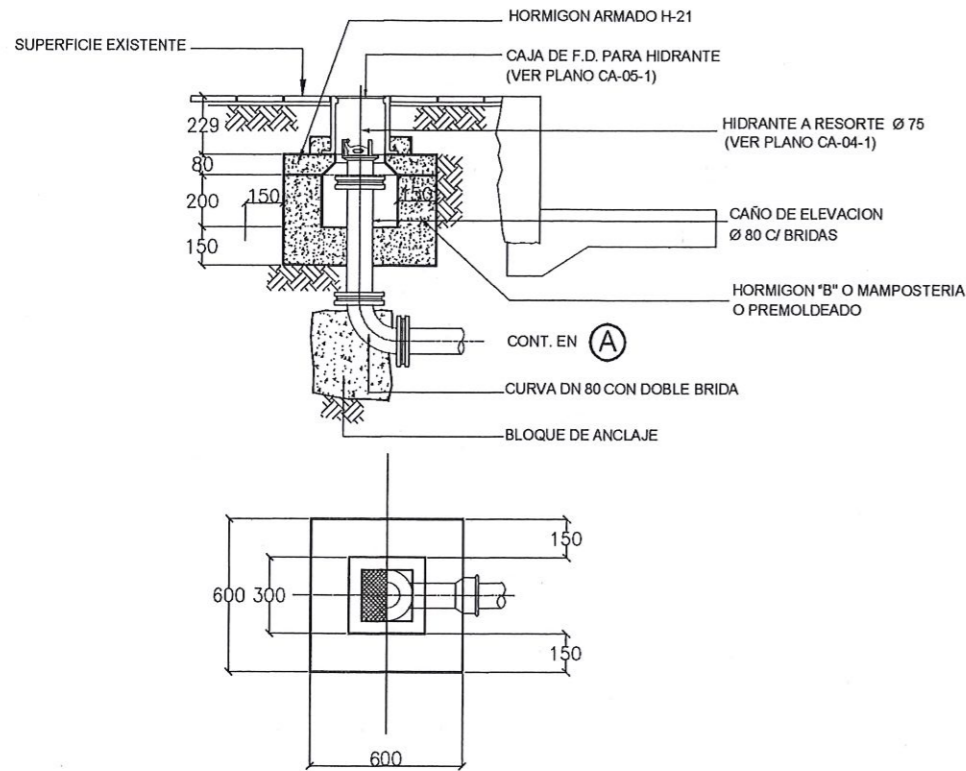

**CONEXION DE AGUA
DETALLE CAJA CONJUNTO**

Dirección General de Asuntos Legales
 Sectorial Protocolización
 ANEXO I
 RESOLUCIÓN N°
 CONVENIO N° 00.16/2022
 FECHA 02/05/2022

NOTAS:

- TODAS LAS MEDIDAS ESTAN EXPRESADAS EN MILIMETROS.
- LA CONTRATISTA DEBERA DISEÑAR Y DETALLAR EL BLOQUE DE ANLAJE DE ACUERDO A LAS CONDICIONES DEL TERRENO NATURAL.
- LA SUPERFICIE DEBERA SER RECONSTRUIDA DE ACUERDO A LAS ESPECIFICACIONES.
- CUANDO LA VEREDA SEA DE TIERRA SE CONSTRUIRA UN BLOQUE DE HORMIGON 3/4n "D" de 600 x 600 x 200 mm. ALREDEDOR DE LA CAJA.

CAMARA DE HIDRANTE

SUPERFICIE MINIMA NECESARIA DE BLOQUES DE HORMIGON PARA APOYO DE CAÑERIA

DIAMETRO (m)	TE Y TAPON TERMINAL (cm2)	CURVAS 90° (cm2)	CURVAS O RAMAL A 45° (cm2)	CURVAS 22° 30' (cm2)
0,075	400	570	310	160
0,100	710	1.010	545	280
0,150	1.590	2.250	1.220	620
0,200	2.830	4.000	2.170	1.100
0,250	4.420	6.250	3.385	1.725
0,300	6.360	9.000	4.870	2.480
0,350	8.660	12.250	6.630	3.380

PRESION DE PRUEBA
P=90m.c.a.

RESISTENCIA DEL TERRENO
V=1kg/cm2

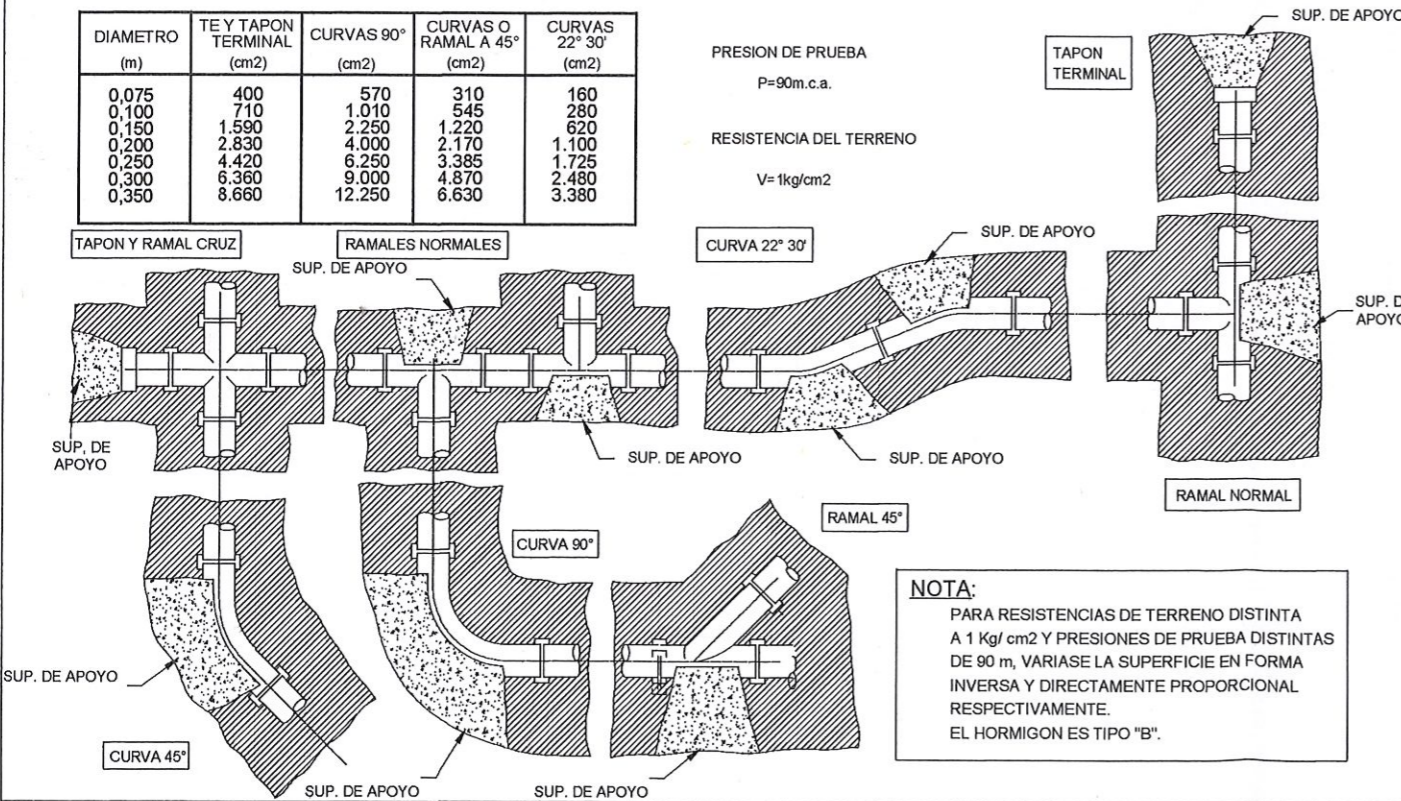

NOTA:
PARA RESISTENCIAS DE TERRENO DISTINTA A 1 Kg/ cm2 Y PRESIONES DE PRUEBA DISTINTAS DE 90 m, VARIASE LA SUPERFICIE EN FORMA INVERSA Y DIRECTAMENTE PROPORCIONAL RESPECTIVAMENTE. EL HORMIGON ES TIPO "B".

NOTAS:

- TODAS LAS MEDIDAS ESTAN EXPRESADAS EN MILIMETROS.
- LA CONTRATISTA DEBERA DISEÑAR Y DETALLAR EL BLOQUE DE ANLAJE DE ACUERDO A LAS CONDICIONES DEL TERRENO NATURAL.
- LA SUPERFICIE DEBERA SER RECONSTRUIDA DE ACUERDO A LAS ESPECIFICACIONES.
- CUANDO LA VEREDA SEA DE TIERRA, SE CONSTRUIRA UN BLOQUE DE HORMIGON "D", DE 300 x 300 mm. ALREDEDOR DE LA TAPA.

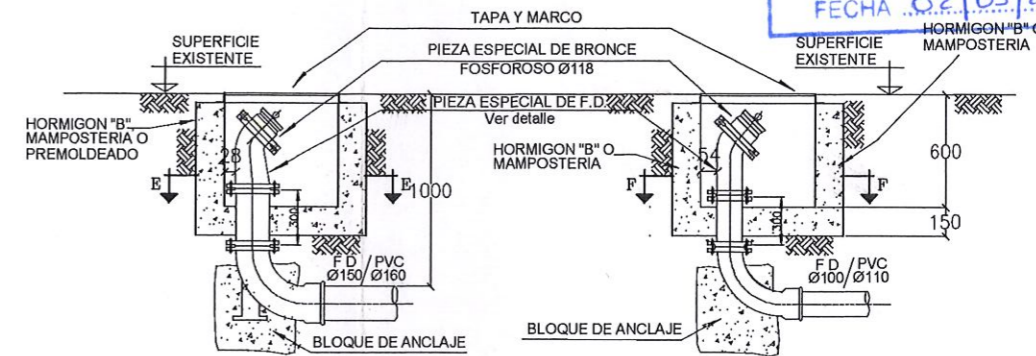

PLANTA POR E-E

PLANTA POR F-F

Cra. LAURA JURE
 MINISTRA DE PROMOCION DEL EMPLEO
 Y DE LA ECONOMIA FAMILIAR

Ministerio de PROMOCIÓN DEL EMPLEO Y DE LA ECONOMÍA FAMILIAR

GOBIERNO DE LA PROVINCIA DE CÓRDOBA ENTRE TODOS

OBRA:	POLIGONO SUR
UBICACION:	Ciudad de Estación Juárez Celman - Córdoba
ESPECIALIDAD:	RED DE AGUA
PLANO:	DETALLES
SUPERVISION DE PROYECTO	ESCALA S/E
Dirección General de Hábitat	FECHA AGOSTO 2021
FORMULACION DE PROYECTO	PLANO N° 02 A
Dirección General de Hábitat	

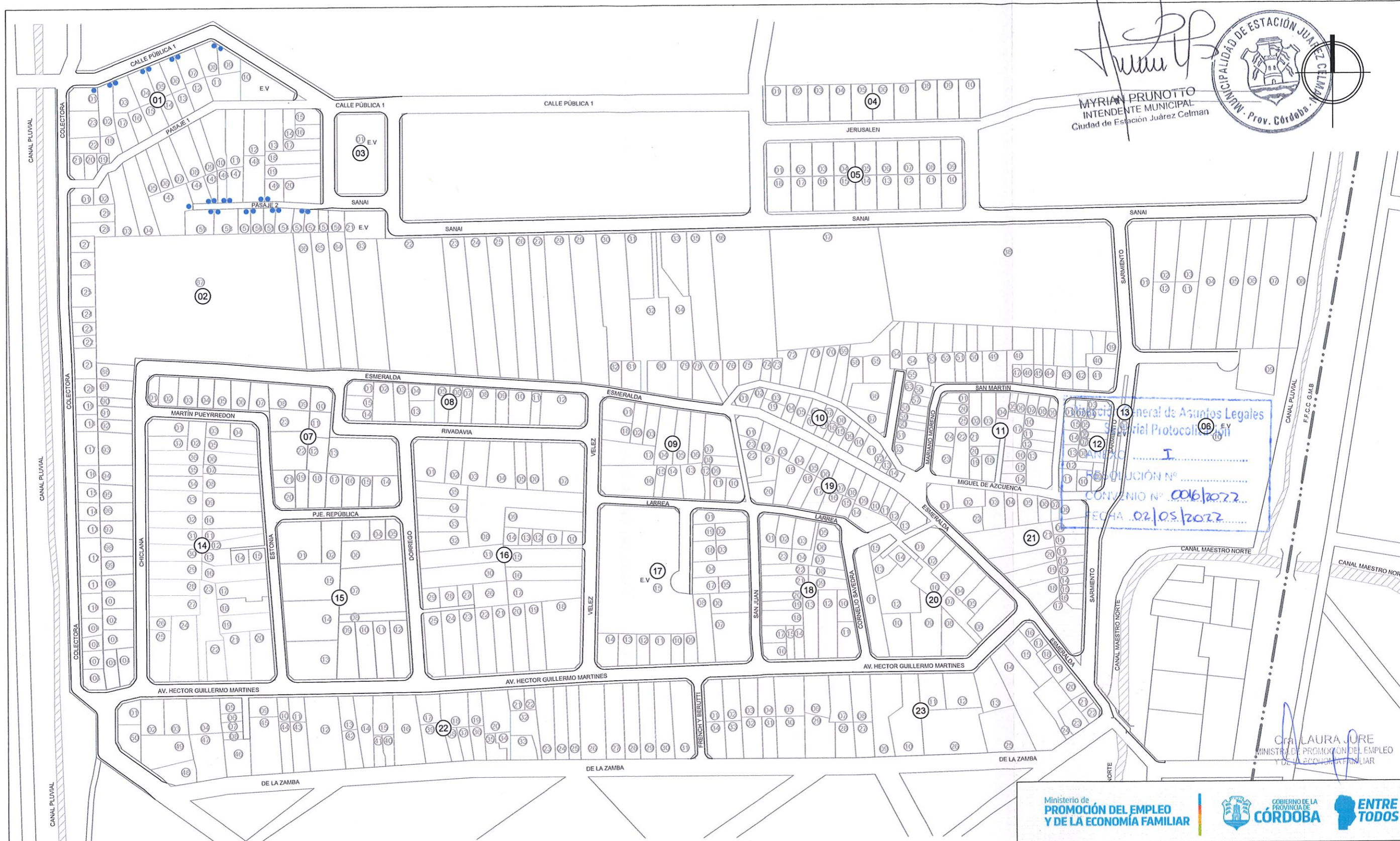

MYRIAM PRUNOTTO
 INTENDENTE MUNICIPAL
 Ciudad de Estación Juárez Celman



Dirección General de Asuntos Legales
 Dirección de Asuntos Legales
 Subdirección de Protocolo
 I
 RESOLUCIÓN N°
 CONVENIO N° 006/2022
 FECHA 02/05/2022

CRA LAURA JURE
 MINISTERIO DE PROMOCIÓN DEL EMPLEO
 Y DE LA ECONOMÍA FAMILIAR

REFERENCIAS GENERALES

● CONEXIONES DOMICILIARIAS DE AGUA TOTAL: 24



OBRA:	POLIGONO SUR	
UBICACION:	Ciudad de Estación Juárez Celman - Córdoba	
ESPECIALIDAD:	RED DE AGUA POTABLE CONEXIONES DOMICILIARIAS.	
PLANO:	PLANIMETRIA GENERAL	
SUPERVISION DE PROYECTO	Dirección General de Hábitat	ESCALA 1 : 2000
FORMULACION DE PROYECTO	Dirección General de Hábitat	FECHA AGOSTO 2021
		PLANO N° 02B



MYRIAN PRUNOTTO
INTENDENTE MUNICIPAL
Ciudad de Estación Juárez Celman

Dirección General de Asesorías Legales
Sectorial Protocolización
ANEXO I
RESOLUCIÓN N°
CONVENIO N° 0016/2022
FECHA 02/05/2022

Cra. LAURA IURE
MINISTRO DE PROMOCIÓN DEL EMPLEO
Y DE LA ECONOMÍA FAMILIAR

Ministerio de PROMOCIÓN DEL EMPLEO Y DE LA ECONOMÍA FAMILIAR GOBIERNO DE LA PROVINCIA DE CÓRDOBA ENTRE TODOS	
OBRA: POLIGONO SUR	
UBICACION: Ciudad de Estación Juárez Celman - Córdoba	
ESPECIALIDAD: SISTEMA DE DESAGÜE PLUVIAL	
PLANO: PLANIMETRIA GENERAL	
SUPERVISION DE PROYECTO Dirección General de Hábitat	ESCALA 1 : 2000
FORMULACION DE PROYECTO Dirección General de Hábitat	FECHA AGOSTO 2021
	PLANO N° 03

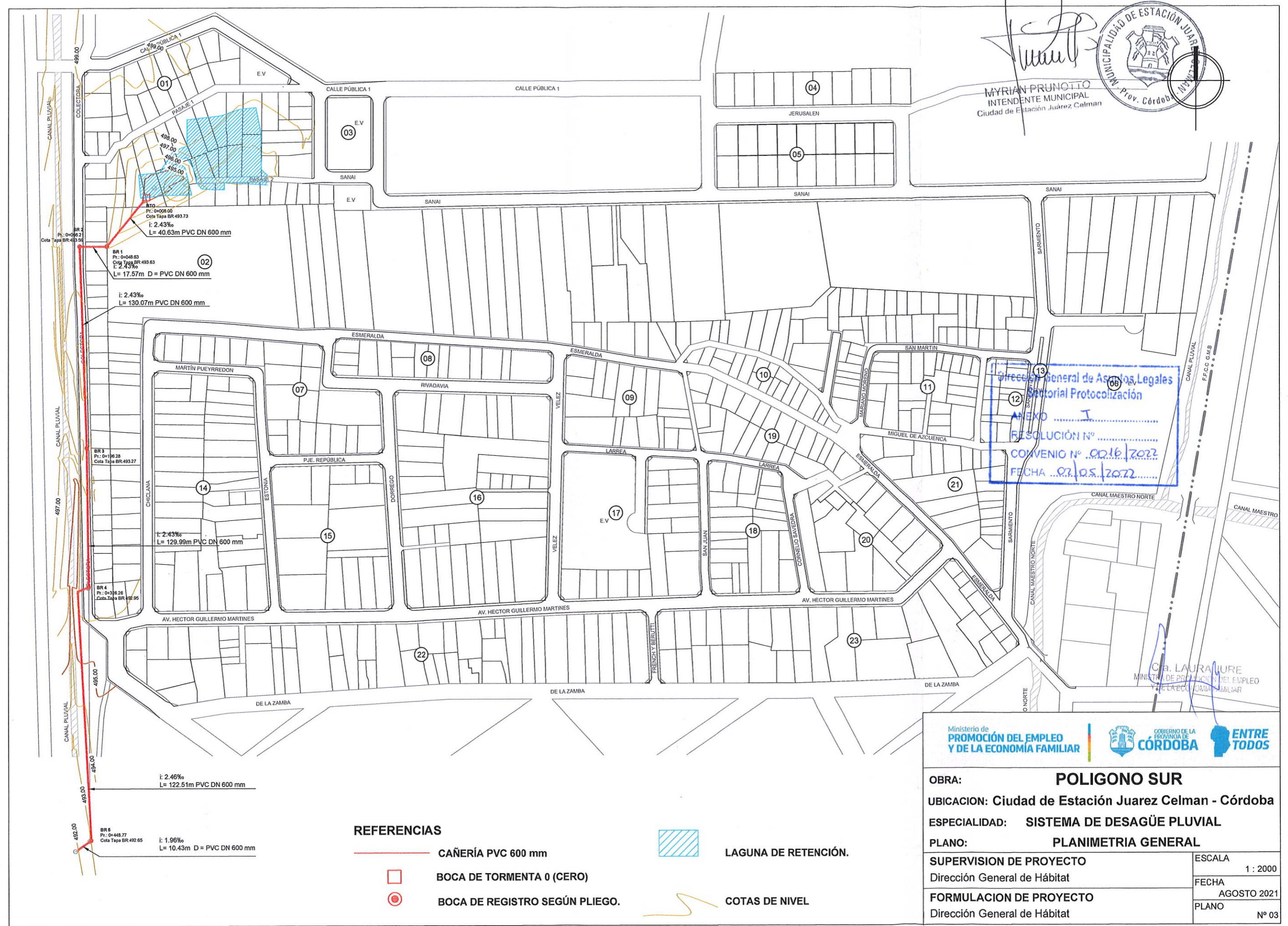

- REFERENCIAS**
- CAÑERÍA PVC 600 mm
 - BOCA DE TORMENTA 0 (CERO)
 - BOCA DE REGISTRO SEGÚN PLIEGO.
 - LAGUNA DE RETENCIÓN.
 - COTAS DE NIVEL

BR 1
Pr.: 0+048.63
Cota Tapa BR 493.63
i: 2.43‰
L= 17.57m D= PVC DN 600 mm

BR 2
Pr.: 0+182.28
Cota Tapa BR 493.27
i: 2.43‰
L= 130.07m PVC DN 600 mm

BR 3
Pr.: 0+318.28
Cota Tapa BR 492.95
i: 2.43‰
L= 129.99m PVC DN 600 mm

BR 4
Pr.: 0+448.77
Cota Tapa BR 492.65
i: 1.96‰
L= 10.43m D= PVC DN 600 mm

BR 5
Pr.: 0+499.00
Cota Tapa BR 493.73
i: 2.43‰
L= 40.63m PVC DN 600 mm

BR 6
Pr.: 0+448.77
Cota Tapa BR 492.65
i: 1.96‰
L= 10.43m D= PVC DN 600 mm

MYRIAN PRUNOTTO
 INTENDENTE MUNICIPAL
 Ciudad de Estación Juárez Celman

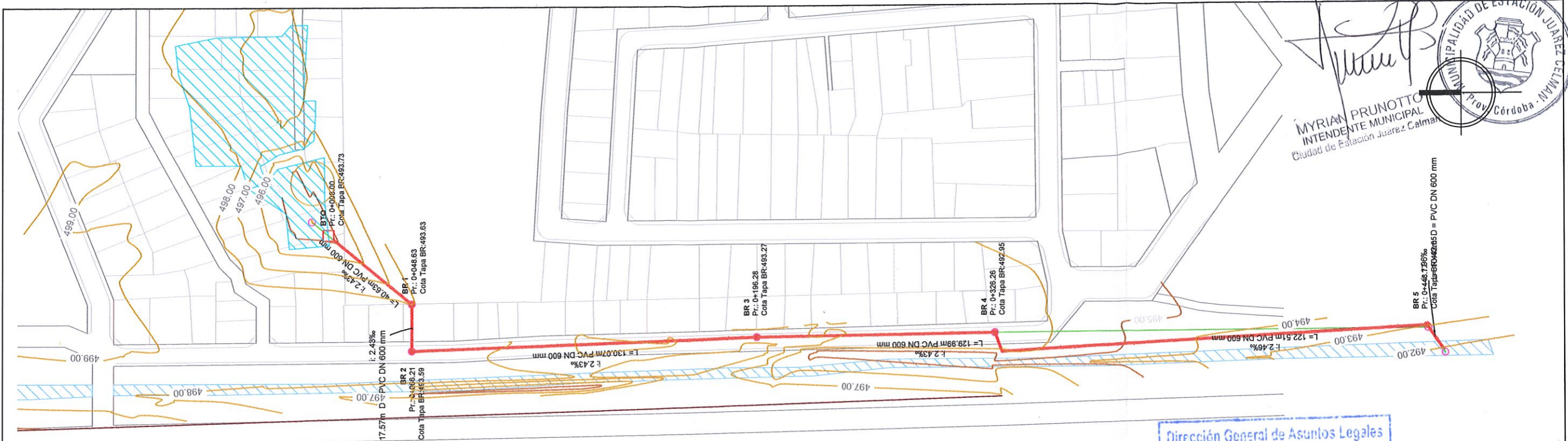

Dirección General de Asuntos Legales
 Sectorial Protocolización
 ANEXO 1
 RESOLUCIÓN N°
 CONVENIO N° 0016/2022
 FECHA 02/05/2022

PLANIMETRIA
 Esc: 1:1500

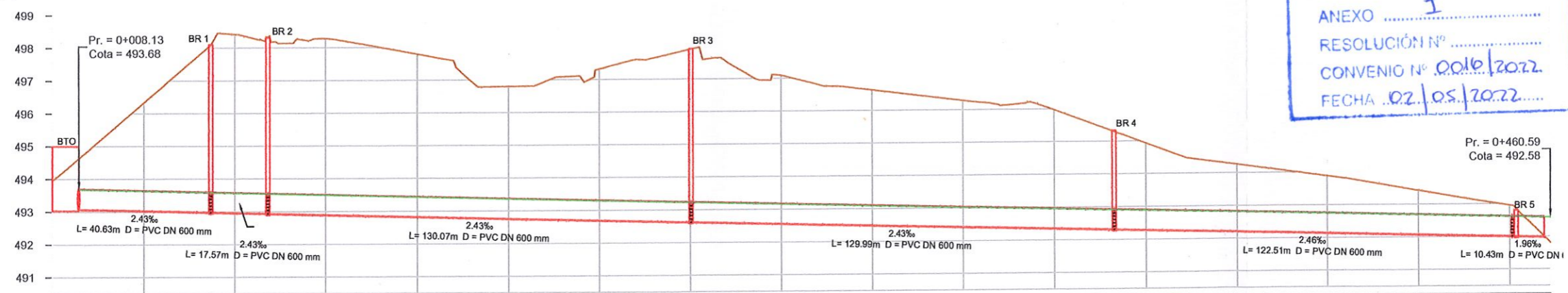

Parciales	28.0	28.0	28.0	28.0	28.0	28.0	28.0	28.0	28.0	28.0	28.0	28.0	28.0	28.0	28.0	28.0	28.0	12.6
Progresivas		28.00	56.00	84.00	112.00	140.00	168.00	196.00	224.00	252.00	280.00	308.00	336.00	364.00	392.00	420.00	448.00	
Terreno Natural	493.68	493.33	493.42	493.28	493.79	493.80	493.31	493.22	493.09	493.15	493.06	493.28	493.97	494.94	494.26	493.89	493.42	492.95
Extrados		493.63	493.56	493.49	493.43	493.36	493.29	493.22	493.15	493.08	493.01	492.94	492.87	492.80	492.73	492.66	492.59	492.52
Tapada		-2.70	-4.85	-4.79	-4.37	-3.44	-4.02	-4.68	-3.94	-3.54	-3.27	-3.02	-2.05	-1.45	-1.14	-0.74	-0.34	-0.77

PERFIL LONGITUDINAL
 Esc h: 1:1000 - Esc v: 1:100

C/a. LAURA JURE
 MINISTRA DE PROMOCIÓN DEL EMPLEO
 Y DE LA ECONOMÍA FAMILIAR

Ministerio de PROMOCIÓN DEL EMPLEO Y DE LA ECONOMÍA FAMILIAR | GOBIERNO DE LA PROVINCIA DE CÓRDOBA | ENTRE TODOS

OBRA: POLIGONO SUR
UBICACION: Ciudad de Estación Juárez Celman - Córdoba
ESPECIALIDAD: SISTEMA DE DESAGÜE PLUVIAL
PLANO: PLANIMETRÍA GENERAL

SUPERVISION DE PROYECTO Dirección General de Hábitat	ESCALA 1 : 1500
FORMULACION DE PROYECTO Dirección General de Hábitat	FECHA AGOSTO 2021
	PLANO N° 03 A

CÁMARA DE INSPECCIÓN Y LIMPIEZA PARA CONDUCTOS CIRCULARES - CICAL



MYRIAN PRUNOTTO
INTENDENTE MUNICIPAL
Ciudad de Estación Juárez Celman

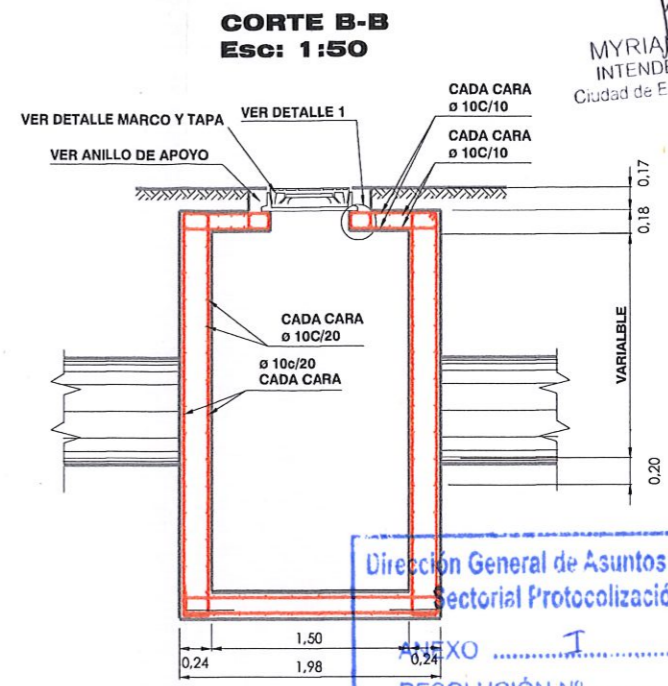
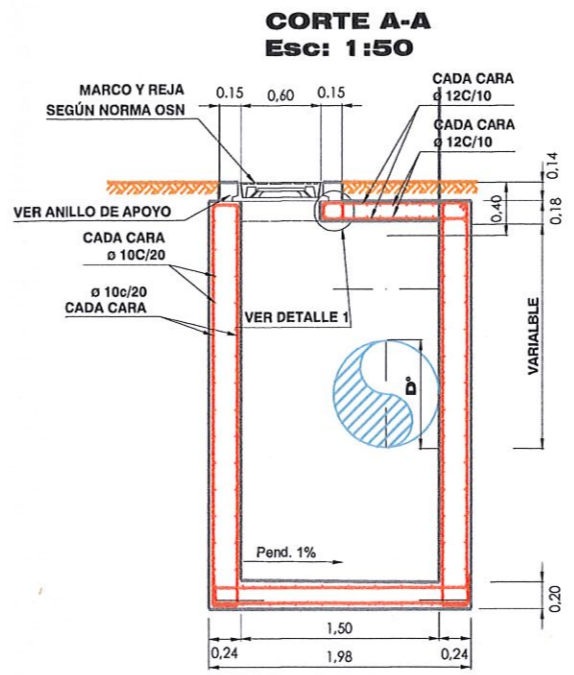
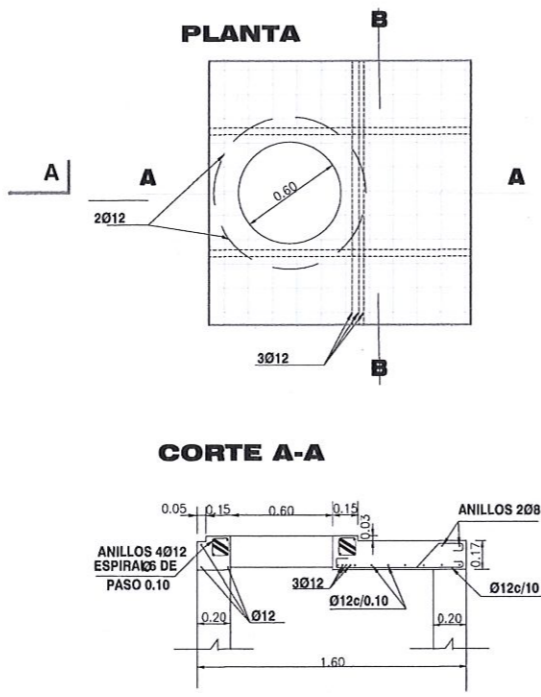
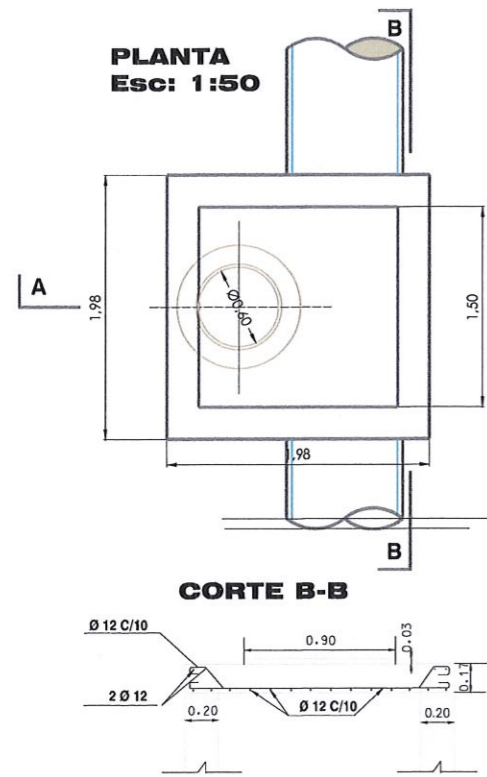

Dirección General de Asuntos Legales
Sectorial Protocolización
ANEXO I
RESOLUCIÓN N°
CONVENIO N° 0016/2022
FECHA 02/05/2022

SUMIDERO TIPO S

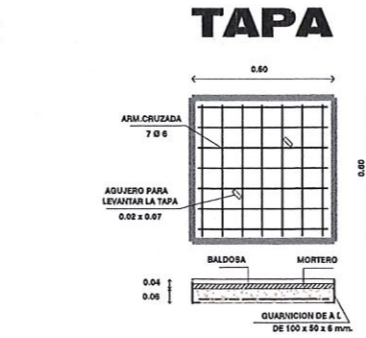
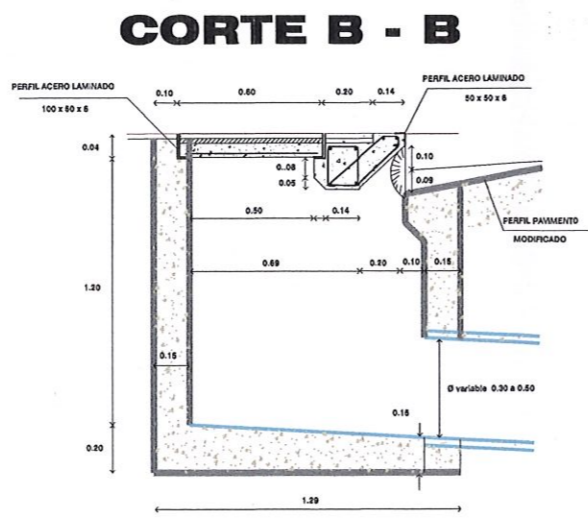
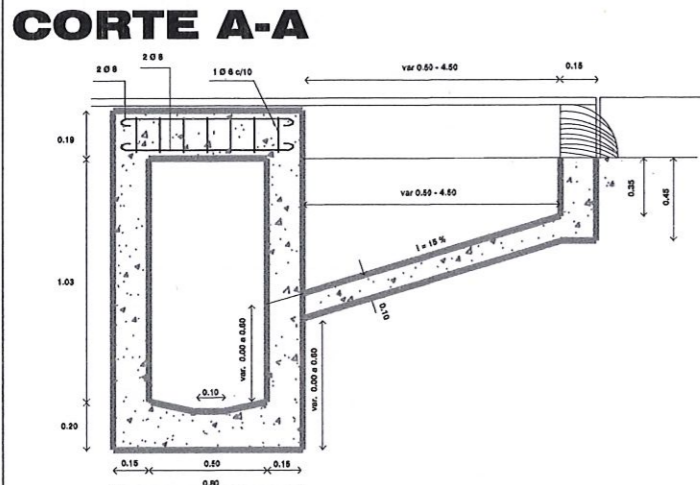

VARIANTE CON CAÑO DE SALIDA LATERAL ESQUEMA DE UBICACIÓN DE LA CÁMARA PARA SUMIDERO DE 1.00 A 6.00 m SENTIDO DE LA CORRIENTE

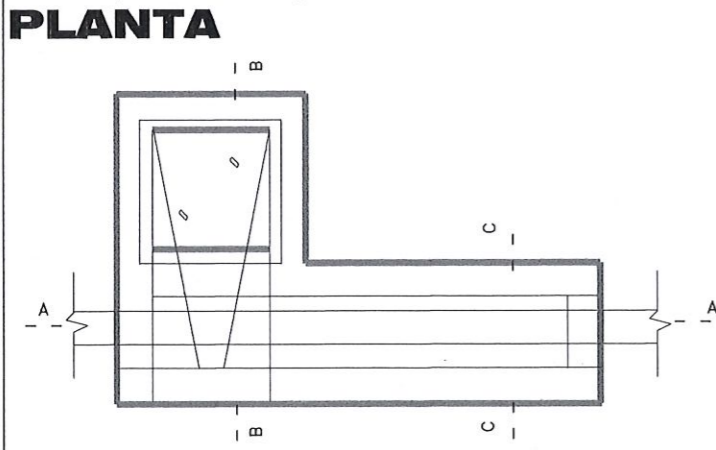
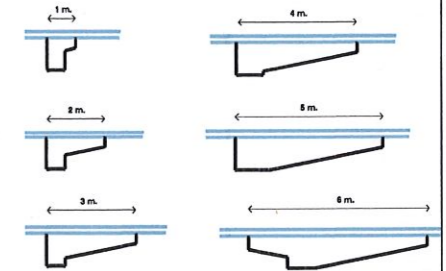
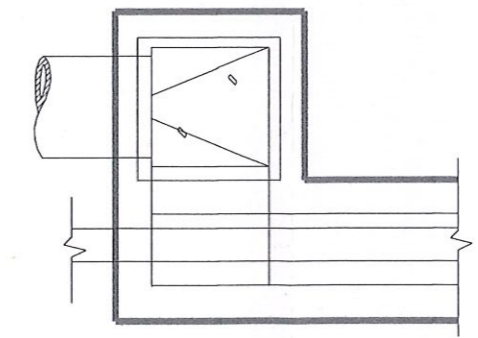

CORTE C-C

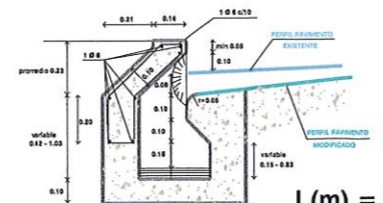

MODIFICACION DE PAVIMENTO PARA FORMACION DE HOYA

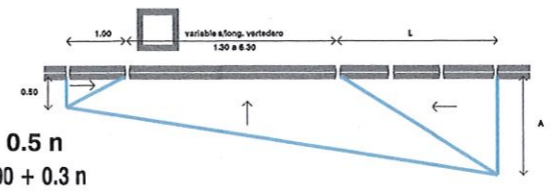

$L(m) = 1.50 + 0.5 n$
 $A(m) = 0.90 + 0.3 n$
(n = longitud de vertedero en metros)

ITEM	UNIDAD	LONGITUD DE SUMIDERO					
		1 m.	2 m.	3 m.	4 m.	5 m.	6 m.
EXCAVACIÓN	m ³	1.740	2.095	2.727	3.405	4.177	4.322
HORMIGÓN SIMPLE	m ³	0.450	0.908	1.107	1.492	1.864	2.030
HORMIGÓN ARMADO	m ³	0.184	0.261	0.328	0.395	0.462	0.528
ROTURA Y RECONST. DE PAVIMENTO	m ²	3.65	5.80	8.40	11.45	14.95	18.00
ROTURA Y RECONST. DE VEREDA	m ²	1.66	2.08	2.86	3.85	5.26	6.66
PERFIL ACERO LAMINADO 90 x 90 x 6	m	1.30	2.30	3.30	4.30	5.30	6.30
Ø CAÑO SALIDA	m	0.40	0.40	0.40	0.50	0.50	0.50
GUARNICIÓN DE ACERO LAMINADO 100 x 50 x 6 mm.	m	4.80	4.80	4.80	4.80	4.80	4.80

Cra. LAURA JURE
MINISTRA DE PROMOCIÓN DEL EMPLEO
Y DE LA ECONOMÍA FAMILIAR



OBRA:	POLÍGONO SUR	
UBICACION:	Ciudad de Estación Juárez Celman - Córdoba	
ESPECIALIDAD:	SISTEMA DE DESAGÜE PLUVIAL	
PLANO:	DETALLES	
SUPERVISION DE PROYECTO	Dirección General de Hábitat	ESCALA S / E
FORMULACION DE PROYECTO	Dirección General de Hábitat	FECHA AGOSTO 2021
		PLANO N° 03 B













MYRIAM PRUNOTTO
 INTENDENTE MUNICIPAL
 Ciudad de Estación Juárez Celman



Dirección General de Asesorías Legales
 Sectorial Protocolización
 ANEXO I
 RESOLUCIÓN N°
 02/05/2022

Dra. LAURA JURE
 MINISTRA DE PROMOCIÓN DEL EMPLEO
 Y DE LA ECONOMÍA FAMILIAR

REFERENCIAS GENERALES

- | | | |
|---|---|--|
|  CALLE EXISTENTE |  ADOQUINADO
2579,64 m ² |  CORDÓN DE BORDE
1911,08 m |
|  CALLE PROYECTADA - 0-20 COMPACTADO
20452,42 m ² |  BOCACALLE A REPARAR |  SENTIDO DE ESCURRIMIENTO |
|  BOCA CALLE PROYECTADA
6805,80 m ² |  LÍNEA CORDÓN VEREDA
A ejecutar |  CORDÓN CUNETA CUNETA CENTRAL
6555,94 m 953,09 m |

Ministerio de **PROMOCIÓN DEL EMPLEO Y DE LA ECONOMÍA FAMILIAR** | GOBIERNO DE LA PROVINCIA DE **CÓRDOBA** | **ENTRE TODOS**

OBRA:	POLIGONO SUR
UBICACION:	Ciudad de Estación Juárez Celman - Córdoba
ESPECIALIDAD:	RED VIAL
PLANO:	PLANIMETRIA GENERAL
SUPERVISION DE PROYECTO	Dirección General de Hábitat
FORMULACION DE PROYECTO	Dirección General de Hábitat
ESCALA	1 : 2000
FECHA	AGOSTO 2021
PLANO	N° 04

DETALLE CORTE TRANSVERSAL DE CALZADA

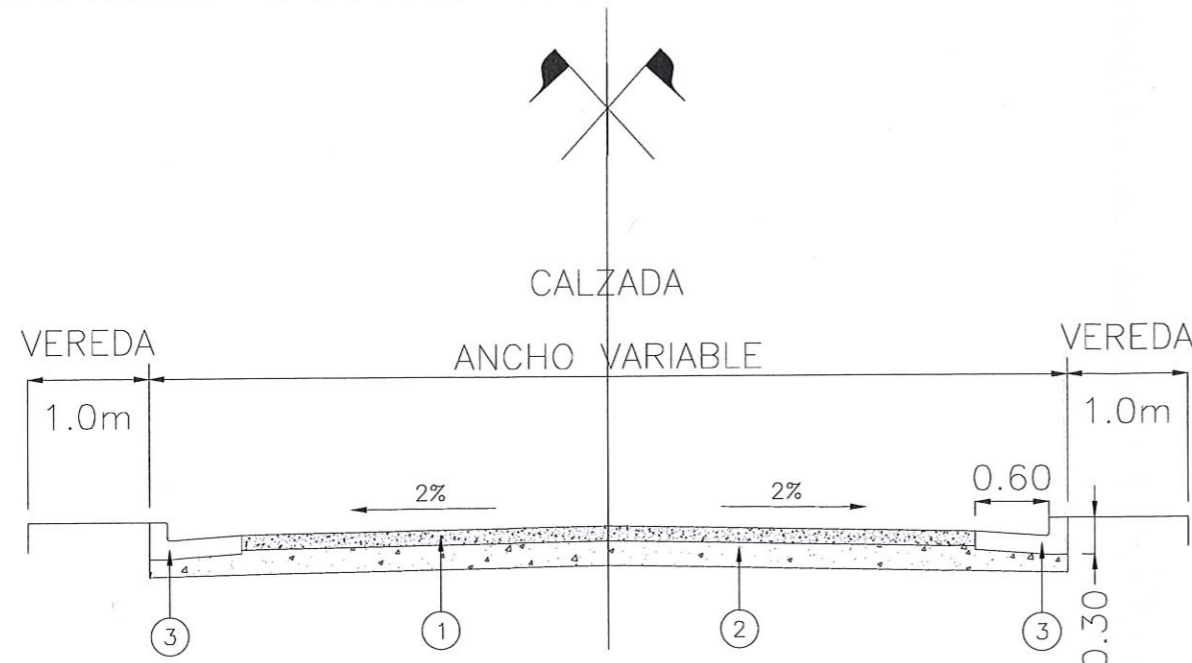

- ① Base granular 0-20, de 0.07mts de espesor. Valor soporte (CBR) no inferior a 60, al 100% del ensayo de compactación Tipo V de la Norma VN E5 93.
- ② Sub-base de suelo arena (80% arena silícea - 20% de suelo seleccionado) de 0.15 mts de espesor compactado con densificación igual o superior al 90% de la Densificación Máxima del Ensayo AASHTO T-180, con C.B.R. no inferior al 40% a dicho valor de densificación.
- ③ Cordón cuneta de hormigón de 0.15 m de espesor y 0.60 m de ancho Tipo H II-F con resistencia mínima a 28 días de 260 kg/cm² según Pliego General de Especificaciones Técnicas para obras viales y desagües pluviales de la Municipalidad de Córdoba.

Nota: Bocacalles y badenes serán de hormigón de 18 cm de espesor.

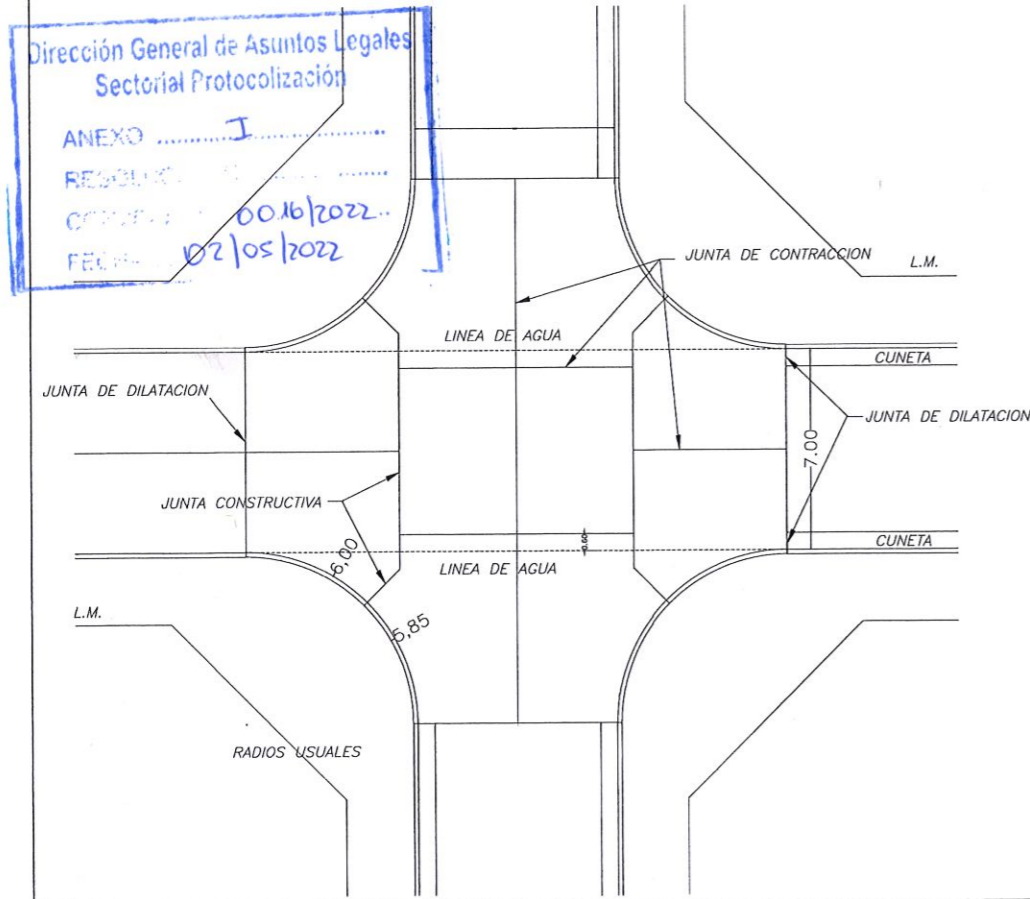

NOTA: LA SUPERFICIE DE LOS PAÑOS DE HORMIGON NO DEBE SER MAYOR A 25,00 m².

LAS JUNTAS DE CONSTRUCCION SERAN MACHIHEMBRADES SEGUN DETALLE.
 LAS JUNTAS DE DILATACION SERAN DE 0,025 m DE ESPESOR MINIMO Y RELLENADAS CON MATERIAL FLEXIBLE. LAS MISMAS SERAN EJECUTADAS EN TODO EL ESPESOR DEL PAVIMENTO, INCLUYENDO EL CORDON.

LAS JUNTAS DE CONTRACCION SE REALIZARAN CON ASERRADORA EN UNA PROFUNDIDAD MINIMA IGUAL O MAYOR A LA TERCERA PARTE DEL ESPESOR DEL PAVIMENTO.

EN BOCACALLES DE MAYOR SUPERFICIE O DE DISTINTA CONFIGURACION, SE COMENZARA SU DISEÑO POR LOS PAÑOS CENTRALES IGUAL A LOS DEL DETALLE Y LUEGO LOS RESTANTES HACIA LOS BORDES TENIENDO EN CUENTA QUE LOS ANGULOS INTERNOS NO PODRAN SER MENORES A 90°.

ADEMAS LAS JUNTAS DE CONTRACCION DEBERAN CONTINUAR DE PAÑO EN PAÑO EN FORMA RECTA PARA EVITAR EL REFLEJO DE FISURAS.

LOS CORDONES EN TODOS LOS CASOS SE DEBERAN EJECUTAR AL MISMO TIEMPO QUE LAS CUNETAS O CALZADAS Y CON EL MISMO HORMIGON, CHUCEANDO O VI-BRANDO DENTRO DEL MOLDE PARA LOGRAR LA PERFECTA ADHERENCIA Y TERMINACION.

SOLO EN CASOS EXCEPCIONALES SE PERMITIRA EL USO DE HIERRO DE UNION Y SERA DE ACUERDO AL DETALLE QUE SE ADJUNTA.

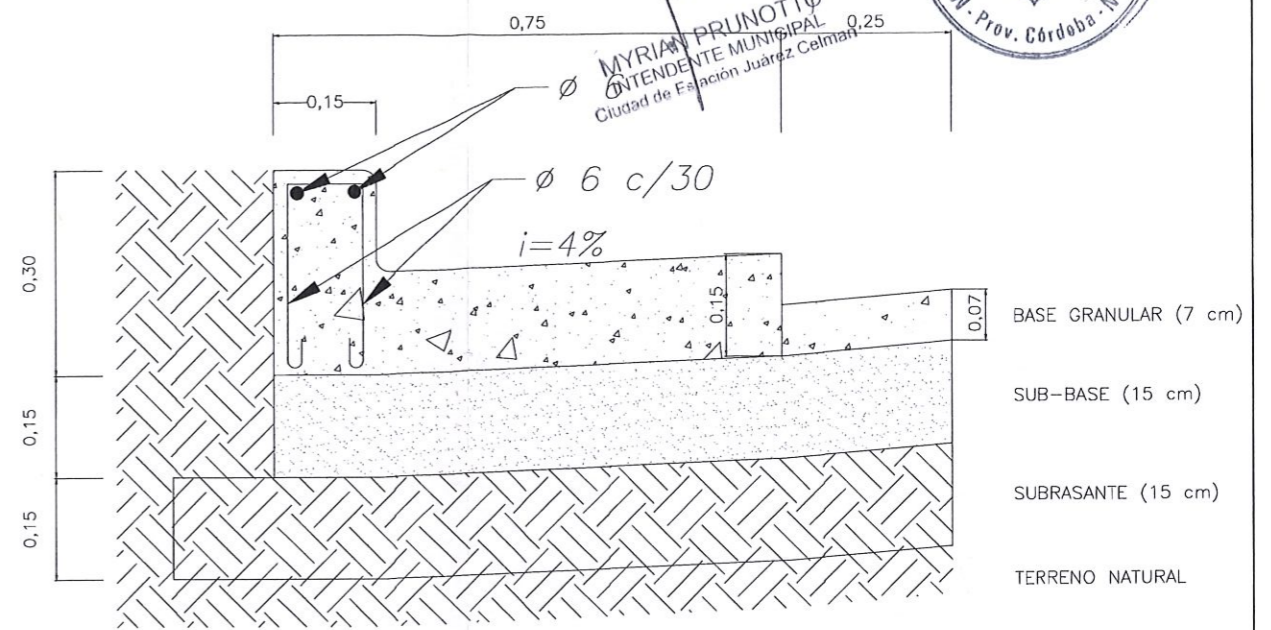

CORDON CUNETA TIPO UNIFICADO

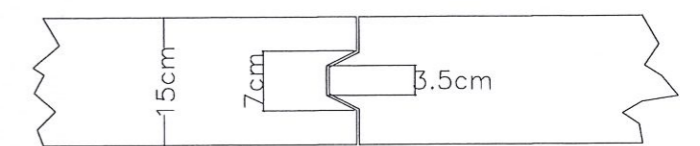

DETALLE JUNTA DE CONSTRUCCION
 PARA OTROS ESPESORES SE DEBERA GUARDAR LAS MISMAS PROPORCIONES

MYRIAM PRUNOTTO
 INTENDENTE MUNICIPAL
 Ciudad de Estación Juárez Celman



Cra. LAURA JURE
 MINISTRA DE PROMOCION DEL EMPLEO
 Y DE LA ECONOMIA FAMILIAR

Ministerio de PROMOCION DEL EMPLEO Y DE LA ECONOMIA FAMILIAR GOBIERNO DE LA PROVINCIA DE CORDOBA ENTRE TODOS	
OBRA: POLIGONO SUR	
UBICACION: Ciudad de Estación Juárez Celman - Córdoba	
ESPECIALIDAD: RED VIAL	
PLANO: DETALLES	
SUPERVISION DE PROYECTO Dirección General de Hábitat	ESCALA S/E
FORMULACION DE PROYECTO Dirección General de Hábitat	FECHA AGOSTO 2021
	PLANO N° 04 A

DETALLE CORTE TRANSVERSAL DE CALZADA ADOQUINADA



Myriam Prunotto
Intendente Municipal
Ciudad de Estación Juárez Celman

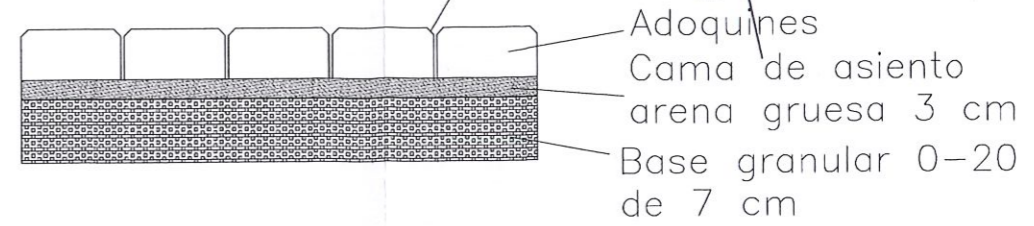
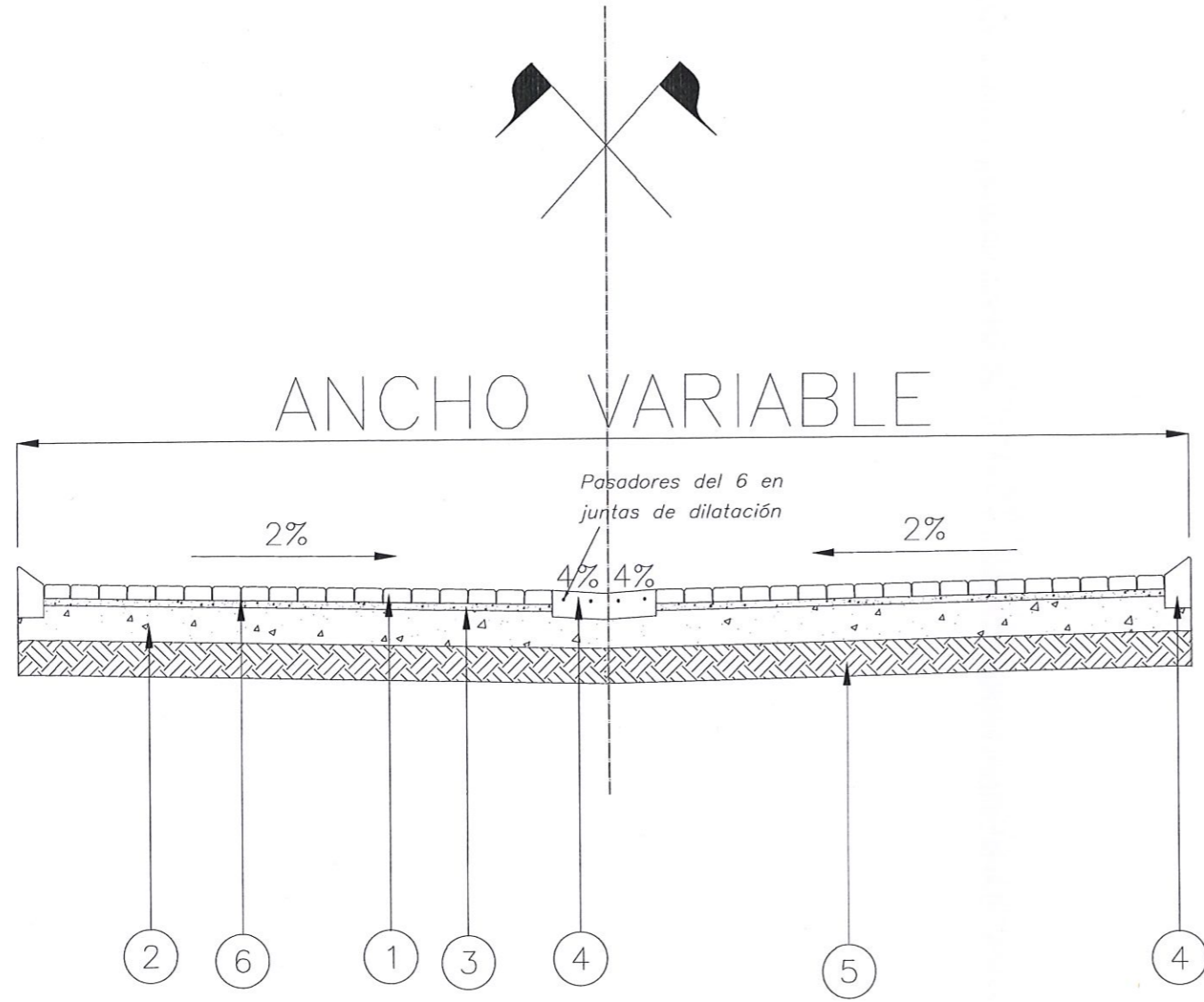

Pasadores del 6 en juntas de dilatación

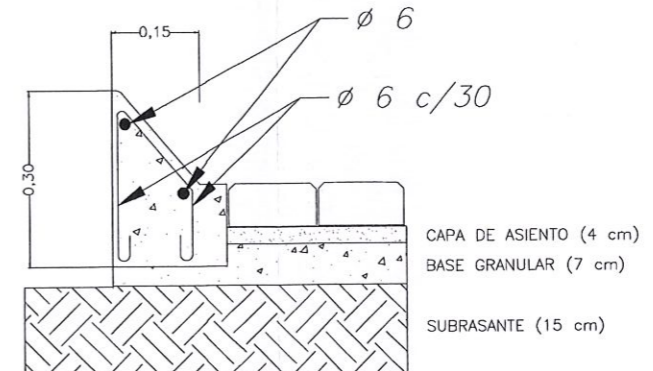
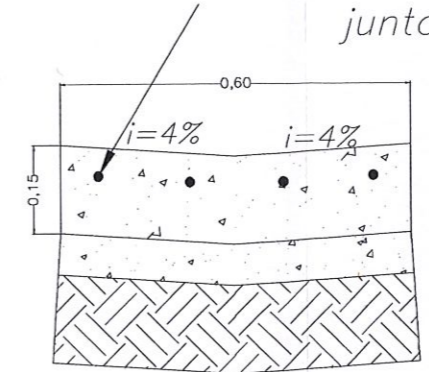

Dirección General de Asuntos Legales
Sectorial Protocolización

ANEXO I

RESOLUCIÓN N°

CONVENIO N° 0016/2022

BASE GRANULAR (7 cm)

FECHA 02/05/2022

SUBRASANTE (15 cm)

- ① Adoquines de hormigón macizo prefabricado de 10x20cm de resistencia 4.5 MPa. y espesor 6 a 8cm para uso peatonal y de 10cm para uso vehicular.
- ② Base granular 0-20, de 0.07mts de espesor. Valor soporte (CBR) no inferior a 60, al 100% del ensayo de compactación Tipo V de la Norma VN E5 93.
- ③ Copa de asiento de arena gruesa, limpia (zarandeada) con humedad uniforme y espesor 4cm.
- ④ Cuneta de hormigón de 0.15 m de espesor y 0.60 m de ancho Tipo H II-F con resistencia mínima a 28 días de 260 kg/cm² según Pliego General de Especificaciones Técnicas para obras viales y desagües pluviales de la Municipalidad de Córdoba.
- ⑤ Sub-rasante compactada en capas de 0,15m. de espesor desnificada al 90% del ensayo AASHO T-180, constituida por suelos con densidad no menor a 1,50 kg/m³ en el ensayo AASHO T-99.
- ⑥ Juntas de arena fina seca de 1,5 a 3mm de espesor.

NOTA: LA COLOCACIÓN DEL HIERRO SERÁ POR EXPRESA AUTORIZACIÓN DE LA INSPECCIÓN

Cra. LAURA JURE
MINISTRA DE PROMOCIÓN DEL EMPLEO Y DE LA ECONOMÍA FAMILIAR

Ministerio de PROMOCIÓN DEL EMPLEO Y DE LA ECONOMÍA FAMILIAR		GOBIERNO DE LA PROVINCIA DE CÓRDOBA		ENTRE TODOS	
OBRA: POLÍGONO SUR					
UBICACION: Ciudad de Estación Juárez Celman - Córdoba					
ESPECIALIDAD: RED VIAL					
PLANO: DETALLES					
SUPERVISION DE PROYECTO Dirección General de Hábitat				ESCALA S/E	
FORMULACION DE PROYECTO Dirección General de Hábitat				FECHA AGOSTO 2021	
				PLANO N° 04 B	

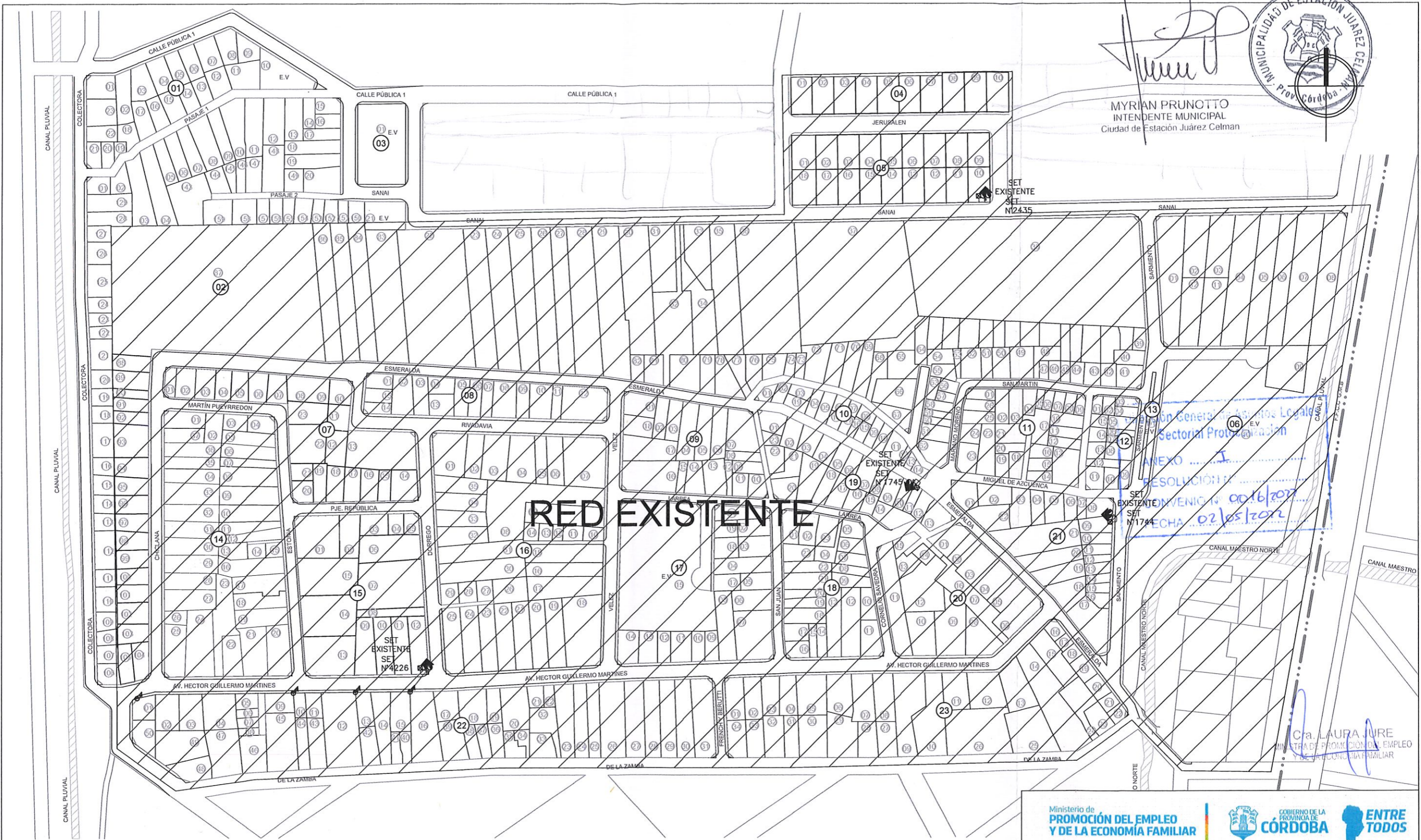

[Handwritten Signature]



MYRIAN PRUNOTTO
INTENDENTE MUNICIPAL
Ciudad de Estación Juárez Celman

RED EXISTENTE

Comisión General de Asesoría Legal
Sectorial Promoción
ANEXO I
RESOLUCIÓN N° 0016/2022
CONVENIO N° 0016/2022
FECHA 02/05/2022

Cra. LAURA JURE
MINISTRA DE PROMOCIÓN DEL EMPLEO
ECONOMÍA FAMILIAR



REFERENCIAS GENERALES

- LINEA DE MEDIA TENSION 3x50mm - EXISTENTE
- 🏠 SUBESTACIONES EXISTENTES DENTRO DEL POLIGONO
- ⊕ POSTE DE HºAº EXISTENTE DE 11m
- ⊙ POSTE DE MADERA EXISTENTE 12 m

OBRA: POLIGONO SUR	
UBICACION: Ciudad de Estación Juárez Celman - Córdoba	
ESPECIALIDAD: RED ELÉCTRICA MEDIA TENSION	
PLANO: PLANIMETRIA GENERAL	
SUPERVISION DE PROYECTO Dirección General de Hábitat	ESCALA 1 : 2000
FORMULACION DE PROYECTO Dirección General de Hábitat	FECHA AGOSTO 2021
	PLANO Nº 05

CONTENEDORES DOMICILIARIOS

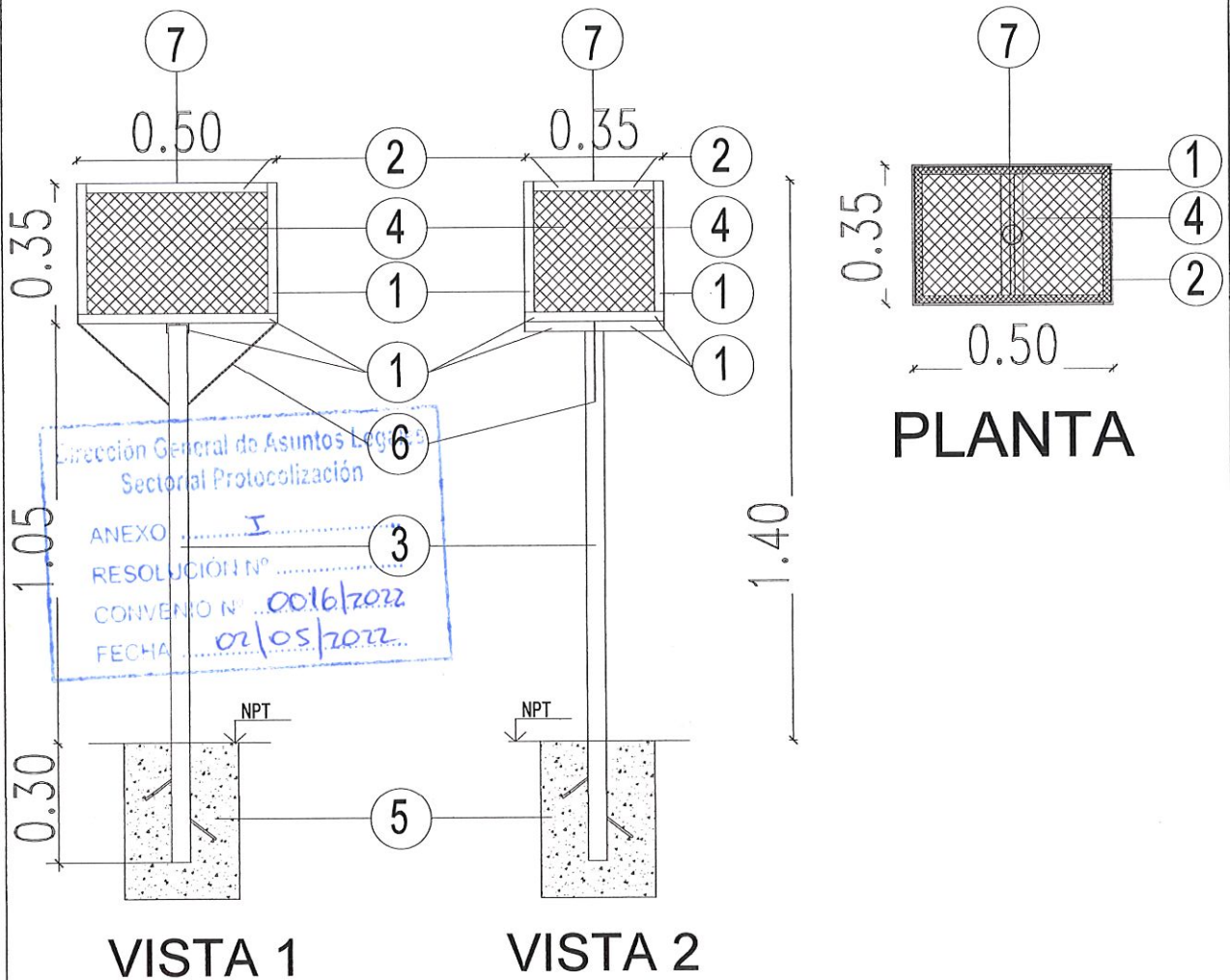

REFERENCIAS

- 1 - HIERRO ANGULO 7/8x1/8
- 2 - PLANCHUELA HIERRO 7/8x1/8
- 3 - CAÑO PESADO Ø 50
- 4 - METAL DESPLEGADO INDUSTRIAL
- 5 - DADO DE HORMIGÓN
- 6 - HIERRO LISO Ø 10
- 7 - TERMINACION: pintura anti oxida negra.

PROYECTO

MYRIAN PRUNOTTO
INTENDENTE MUNICIPAL
Ciudad de Estación Juárez Celman



Cra. LAURA JUARE
MINISTRO DE PROMOCIÓN DEL EMPLEO
Y DE LA ECONOMÍA FAMILIAR

Ministerio de
**PROMOCIÓN DEL EMPLEO
Y DE LA ECONOMÍA FAMILIAR**



GOBIERNO DE LA
PROVINCIA DE
CÓRDOBA

**ENTRE
TODOS**

OBRA:

POLIGONO SUR

UBICACION: **Ciudad de Estación Juárez Celman - Córdoba**

ESPECIALIDAD: **CONTENEDORES DOMICILIARIOS**

PLANO: **DETALLES**

SUPERVISION DE PROYECTO

Dirección General de Hábitat

FÓRMULACION DE PROYECTO

Dirección General de Hábitat

ESCALA

S / E

FECHA

AGOSTO 2021

PLANO

Nº 10 A

CONTENEDORES COMUNITARIOS

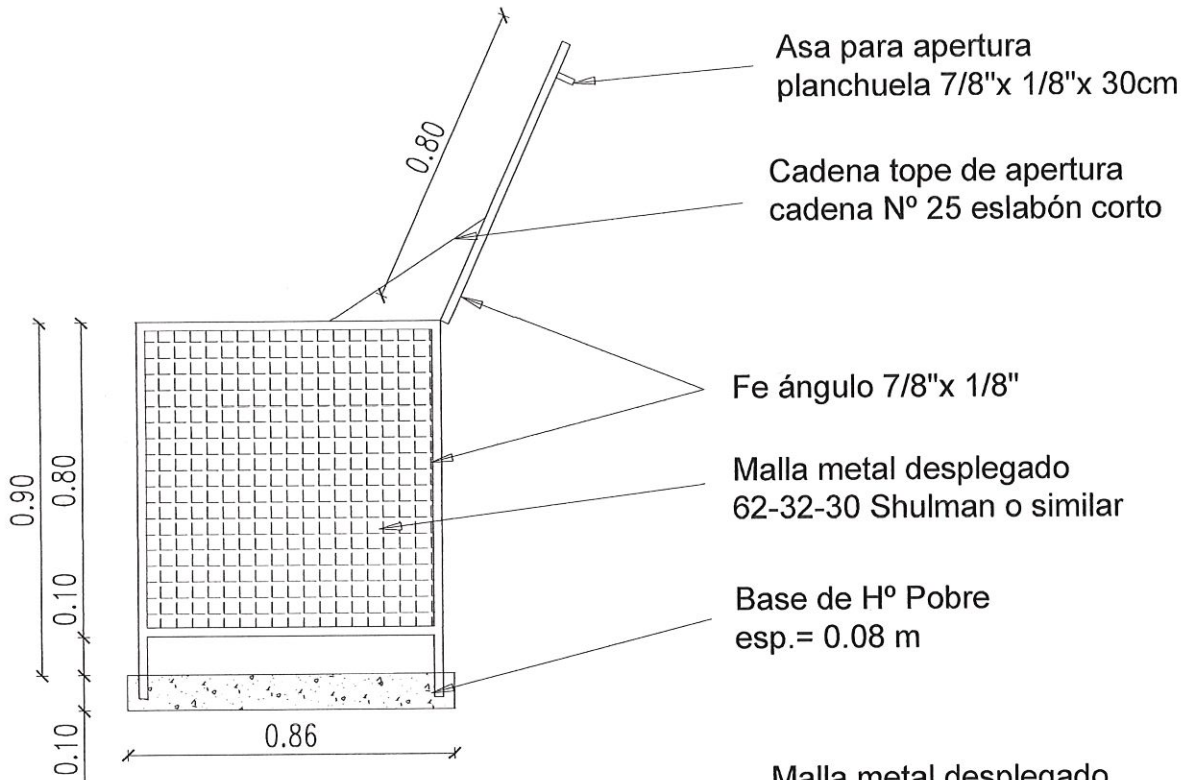

LATERAL

Dirección General de Hábitat
SECCION HABITACIONAL
ANEXO I
RESOLUCION
CONFECCION 0016/2021
FECHA 07/05/2021

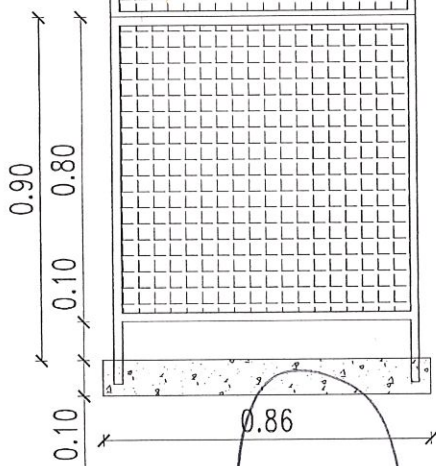

FRENTE

PROYECTO

MYRIAN PRUNOTTO
INTENDENTE MUNICIPAL
Ciudad de Estación Juárez Celman



Malla metal desplegado
62-32-30 Shulman o similar
en tapa y base

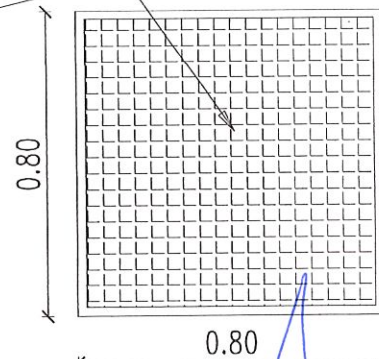

PLANTA

Cra. LAURA JURE
MINISTRA DE PROMOCION DEL EMPLEO
Y DE LA ECONOMIA FAMILIAR

Ministerio de
**PROMOCIÓN DEL EMPLEO
Y DE LA ECONOMÍA FAMILIAR**



GOBIERNO DE LA
PROVINCIA DE
CÓRDOBA

**ENTRE
TODOS**

OBRA: POLIGONO SUR
UBICACION: Ciudad de Estación Juárez Celman - Córdoba
ESPECIALIDAD: CONTENEDORES COMUNITARIOS
PLANO: DETALLES

SUPERVISION DE PROYECTO
Dirección General de Hábitat

FORMULACION DE PROYECTO
Dirección General de Hábitat

ESCALA	S / E
FECHA	AGOSTO 2021
PLANO	N° 10 B

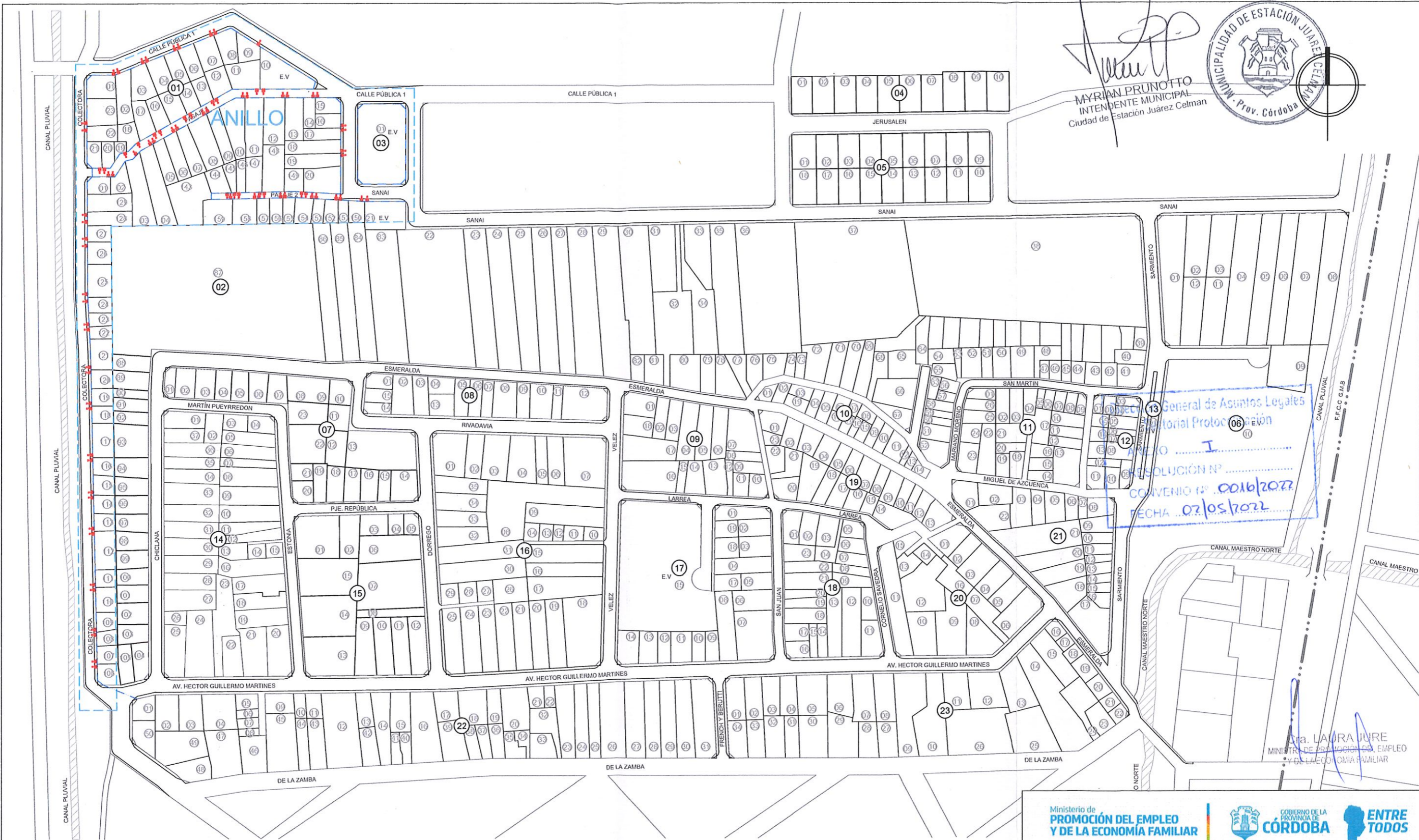

MYRIAM PRUNOTTO
INTENDENTE MUNICIPAL
Ciudad de Estación Juárez Celman



General de Asuntos Legales
Acta Notarial Protocolación
RESOLUCIÓN N° 0016/2022
CONVENIO N° 0016/2022
FECHA 02/05/2022

Laura LAURA JURE
MINISTRA DE PROMOCIÓN DE EMPLEO
Y DE LA ECONOMÍA FAMILIAR

REFERENCIAS

■ CONEXIONES DOMICILIARIAS RED ELÉCTRICA

Ministerio de PROMOCIÓN DEL EMPLEO Y DE LA ECONOMÍA FAMILIAR GOBIERNO DE LA PROVINCIA DE CÓRDOBA ENTRE TODOS	
OBRA:	POLIGONO SUR
UBICACION:	Ciudad de Estación Juárez Celman - Córdoba
ESPECIALIDAD:	RED ELÉCTRICA BAJA TENSIÓN
PLANO:	CONEXIONES DOMICILIARIAS
SUPERVISION DE PROYECTO	ESCALA 1 : 2000
Dirección General de Hábitat	FECHA AGOSTO 2021
FORMULACION DE PROYECTO	PLANO N° 06 B
Dirección General de Hábitat	



MYRIAM PRUNOTTO
INTENDENTE MUNICIPAL
Ciudad de Estación Juárez Celman



Dirección General de Asuntos Legales
Sectoral Protocolización
ANEXO
RESOLUCIÓN N°
CONVENIO N° 0016/2022...
FECHA ...02/05/2022...

REFERENCIAS

Cable Piloto para columna de espacio verde según P.E.T.	
Columna recta alumbrado vial 8 m. con brazo 2,5 m y artefacto led s/ P.E.T.	
Columna telescópica 12 m. alumbrado de espacio verde - Cabezal para 3 artefactos Led s/ P.E.T.	

OBRA: POLIGONO SUR	
UBICACION: Ciudad de Estación Juárez Celman - Córdoba.	
ESPECIALIDAD: RED DE ALUMBRADO PÚBLICO	
PLANO: PLANIMETRIA GENERAL	
SUPERVISION DE PROYECTO Dirección General de Hábitat	ESCALA 1 : 2000
FORMULACION DE PROYECTO Dirección General de Hábitat	FECHA AGOSTO 2021
	PLANO N° 07

Cra. LAURA JURE
MINISTRA DE FUNDACION DE EMPLEO
Y DE LA ECONOMIA FAMILIAR